



HUMHON

Powered by **BOKY**®

GALANDINIMO STAKLIŲ NAUDOJIMOSI INSTRUKCIJA

(originalios instrukcijos vertimas)

MD200C-250

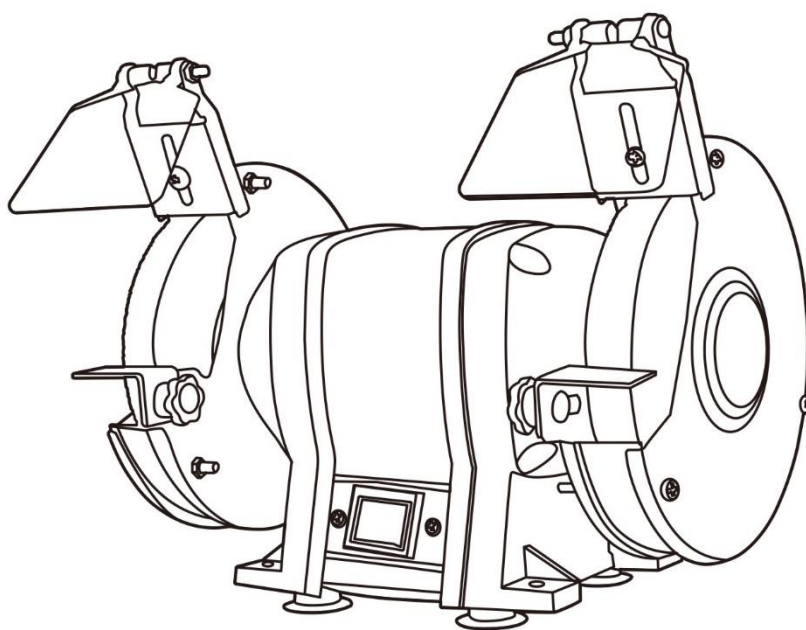

Elektros gaminių atliekų negalima išmesti kartu su buitinėmis atliekomis.
Prašome perdirbti ten, kur yra įrenginiai. Patarimų dėl perdirbimo teiraukitės
vietos valdžios institucijos arba pardavėjo.

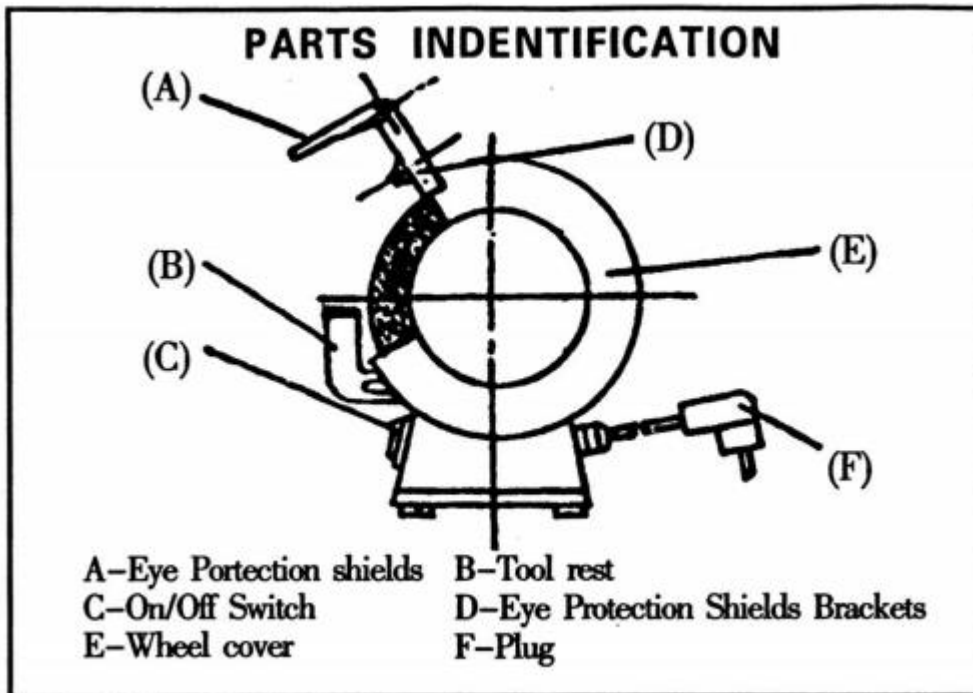

SAUGOS INSTRUKCIJOS

ĮSPĖJIMAS! Naudojant elektrinius įrankius, visada reikia laikytis pagrindinių saugos priemonių, kad sumažintumėte gaisro, elektros smūgio ir sužalojimo pavojų, įskaitant toliau nurodytus dalykus. **PIRMA SAUGA** – atidžiai perskaitykite visas instrukcijas ir sužinokite apie šio įrankio pritaikymą, veikimo apribojimus ir galimus pavojus prieš pradėdami jį naudoti.

1. **IŠLAIKOKITE DARBO VIETĄ ŠVARIĄ** Netvarkingose vietose ir suoluose galite susižaloti.
2. **ATSIŽVELKITE Į DARBO APLINKĄ**, kad elektriniai įrankiai nepatektų į lietu. Nenaudokite elektrinių įrankių drėgnose arba šlapiose vietose, gerai saugokite darbo vietą . Nenaudokite įrankio, kai yra degių skysčių ar dujų .
3. **LAIKYKITE VAIKAS TOLIAU**, kad lankytojai nesiliestų su įrankiu ar ilgintuvu. Visi lankytojai turi būti atokiai nuo darbo zonos.
4. **LAIKYTI TUČIAMUS ĮRANKIUS** Nenaudojamus įrankius reikia laikyti sausoje,

aukštoje arba užrakintoje vaikams nepasiekiamoje vietoje.

5. **NENAUDOKITE JĖGOS** , jis atliks darbą geriau ir saugiau tokiu greičiu, koks buvo numatytas.
6. **NAUDOKITE TINKAMĄ ĮRANKĮ**, nepriverskite mažo įrankio ar priedo atlikti sunkaus įrankio darbo . Nenaudokite įrankio ne pagal paskirtį , pavyzdžiui, nenaudokite diskinio pjūklo medžių galūnėms ar rąstams pjauti.
7. **TINKAMAI APSIRENKITE** nedėvėkite laisvų drabužių ar juvelyro . Jį gali užkliūti judančios dalys. Dirbant lauke rekomenduojama mūvėti gumines pirštines ir neslidią avalynę. Ausų apsauganti plaukų dangą ilgiems plaukams.
8. **NAUDOKITE APSAUGINIUS AKINIUS**, taip pat naudokite veido kaukę nuo dulkių, jei pjovimo operacija yra dulkėta.
9. **NESIEKITE** per toli, kad visada būtų išlaikyta tinkama padėtis ir pusiausvyra.
10. **ATSARGIAI PRIEŽIŪRĖKITE ĮRANKIUS**, kad įrankiai būtų aštrūs ir švarūs, kad jų veikimas būtų geresnis ir saugesnis. Vadovaukitės tepimo ir priedų keitimo instrukcijomis . Reguliariai apžiūriu įrankių laidus ir, jei jie yra pažeisti, pataisykite juos įgaliotoje techninės priežiūros įstaigoje. Reguliariai apžiūriu ilgintuvą ir pakeisiu, jei jis pažeistas. Rankas laikykite sausas, švarias ir be aliejaus bei riebalų.
11. **ĮJUNGDAMI** įrankį, patikrinkite, ar raktai ir reguliavimo veržliarakčiai išimami .
12. **VENGTI NETYČINIO PALEIDIMO**, nenešiodami įrankio pirštu ant jungiklio.
13. **BŪKITE ATSARGŪS ŽIŪRĖKITE, KĄ DAROTE**, vadovaudamiesi sveiku protu. Nenaudokite įrankio, kai esate pavargę.
14. **PATIKRINKITE PAŽEISTAS DALIS** prieš toliau naudodami įrankį, reikia atidžiai

patikrinti apsauginį gaubtą ar kitą pažeistą dalį, kad įsitikintumėte, ar jos tinkamai veiks ir atliks numatytą funkciją. Patikrinkite judančios dalies išlygiavimą, judančių dalių surišimą, dalių lūžimą, montavimą ir kitas sąlygas, kurios gali turėti įtakos jos veikimui. Apsauga ar kita dalis, esanti centre, nebent kitoje šio naudojimo vadovo vietoje nurodyta kitaip. Sugedusius jungiklius pakeiskite įgaliotame aptarnavimo centre. Nenaudokite įrankio, jei jungiklis jo neįjungia ir neišjungia.

15. PRIEDAI Nerekomenduojamų priedų ar priedų naudojimas gali kelti pavojų.

16. ATSARGINĖS DALYS atliekant techninę priežiūrą naudokite tik identišką atsarginę dalį.

17. IŠSAUGOJITE ŠIAS INSTRUKCIJAS ATEIČIAI NURODYMAI.

■ PAGRINDINĖ STRUKTŪRA

- 1. VARIKLIS** yra vienfazis ir E klasės izoliacija, variklio rėmas pagamintas iš aliuminio arba ketaus liejimo.
- 2. APSAUGA** pagamintas iš plieninės plokštės. Naudojamas apsisaugoti nuo kibirkščių aptaškymo ir prijungti akių apsaugos priemonės.
- 3. ŠLIFAVIMO AKMENYS**
- 4. IŠJUNGTI**
- 5. LAIDAI** ir **JUNGIKLIS** yra iš dagčių, kurių vienas yra įžeminimo laidas.
- 6. KONDENSATORIUS**

■ ATSARGUMO PRIEMONĖS, NAUDOJANT STALINIUS ŠLIFUOKLIUS

1. atjunkite maitinimo kištuką.
2. Pakeiskite įskilusius ar pažeistus ratus nedelsiant.

3. Visada naudokite apsaugines priemones ir akių skydus.
4. Įsitinkite, kad įrankio atramos ir akių skydeliai yra tinkamai sureguliuoti.
5. Neperveržkite rato veržlės.
6. Reguluojamas atstumas tarp rato ir įrankio atramos, kad būtų išlaikytas 1/6 colio (1,6 mm) arba mažesnis atstumas, atsižvelgiant į šlifavimo greičio skersmenį.
7. Naudokite šlifavimo diskus, tinkamus šlifavimo greičiui.
8. Prieš įjungdami maitinimą įsitinkite, kad šlifavimo diskai laisvai sukasi.
9. Įjungdami maitinimą, stovėkite šalia šlifuoklio ; nestovėkite priešais malūnėlis .
10. leiskite naujam šlifuokliui pasukti vieną minutę, kad įsitikintumėte, jog jis yra geros būklės.
11. Nenaudokite šlifuoklio, kai nuimta rato apsauga.
12. Nenaudokite šlifavimo diskų pjovimui.
13. Neperkraukite malūnėlio.
14. Norėdami pašalinti šlifavimo disko nudegimus, naudokite ratų komodą.
15. išlaikyti atstumą tarp kibirkšties pertraukiklio ir šlifavimo disko, mažesnio nei 1/16 colio (1,6 mm)

■ SURENGIMAS

Sumontuokite akių gaubtą, kibirkščių pertraukiklius ir įrankio atramą naudodami pateiktus varžtus ir pan. Įrankio atramas ir kibirkšties pertraukiklius būtina nustatykite ne toliau kaip 1,6 mm (1,6 colio) nuo šlifavimo disko krašto .

Stalinį šlifuoklį patartina pritvirtinti prie darbastalio arba stovo .

■VEIKIMAS

1. Įjungę malūnėlį, leiskite jam pasiekti visą greitį prieš pradėdami šlifuoti.
2. The akių skydus galima reguliuoti ir jie turi būti išdėstyti taip, kad operatorius galėtų aiškiai matyti darbą per skydus.
3. The tinkamas įrankio atramų suregulavimas užtikrins tinkamą darbo kampą efektyviam šlifavimui. Kadangi šlifavimo disko skersmuo gali susidėvėti , reikės iš naujo sureguliuoti įrankio atramos padėtį , kad būtų išlaikytas tinkamas mažesnis nei 1,6 mm (1,6 colio) tarpas nuo šlifavimo disko krašto .

■ŠLIFAVIMO AKMENŲ IŠĖMIMAS ARBA KEITIMAS

Norėdami atnaujinti arba pakeisti šlifavimo diskus, atlikite šiuos veiksmus:

- a) D atjunkite maitinimo laidą.
- b) Nuimkite išorinius dangčius, kairę ir dešinę.
- c) laikydami šlifavimo diską , veržliarakčiu nuimkite veržlę ir jungę nuo veleno. Atkreipkite dėmesį, kad kairiojo rato veržlės sriegis yra kairysis, o dešinėje – dešinėje.
- d) Nuimkite seną ratą ir pakeiskite jį nauju.
- e) Sumontuokite flanšą, veržlę ir išorinius dangčius.
- f) leiskite šlifuokliui pasisukti vieną minutę, kad įsitikintumėte, jog šlifavimo diskas nėra išbalansuotas.